

Karta wzorów elementów wykrawanych

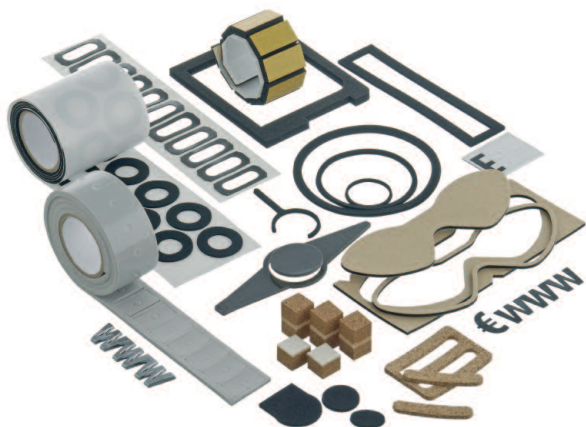

Elementy wykrawane „na miarę”

Firma ASTORplast produkuje dokładnie według Twoich wytycznych, na wydajnych i specjalnie dla tego przedsiębiorstwa skonstruowanych maszynach, indywidualne i wykrawane z różnych materiałów elementy. Podstawę TWOICH wykrawanych „na miarę” wyrobów są samoprzylepne produkty ASTORplast lub Twój własny materiał dostarczony w postaci pasem.



Szerokie doświadczenie w różnych branżach i wielu zastosowaniach czyni z ASTORplast elastycznego i kompetentnego partnera w dziedzinie indywidualnych elementów wykrawanych.

Wykrawane elementy ASTORplast spełniają ważne funkcje w różnych dziedzinach techniki:

- w przemyśle samochodowym
 - w elektronice
 - w budowie maszyn i pojazdów
 - w budownictwie
 - w szklarstwie
 - w medycynie
 - w artykułach sportowych
 - w urządzeniach gospodarstwa domowego
 - w meblarstwie
 - w czasie wolnym
 - w obuwnictwie
 - w produkcji armatury i aparatów
 - w chemii
 - w transporcie
 - w grzejnictwie / klimatyzacji / wentylacji
 - w lotnictwie i kosmonautyce
 - w produkcji środków spożywczych i używek
 - w inżynierii sanitarnej
 - w inżynierii środowiska
 - w technikach transportowych
- i w wielu innych branżach.

Indywidualne podejście firmy ASTORplast do potrzeb klientów zapewnia TWÓJ sukces

Doświadczeni i kompetentni pracownicy firmy ASTORplast skonstruują, zarówno do produkcji małej i wielkoseryjnej, TWOJE specyficzne, łatwo poddające się dalszej obróbce, elementy wykrawane – od najmniejszych części precyzyjnych – np. dla potrzeb techniki medycznej o średnicy 1,5 mm, aż po wielkopowierzchniowe wykroje o wymiarach 1.400 x 650 mm. W trakcie produkcji ASTORplast wykorzystuje w zależności od tworzywa, rozmiarów, formy i dokładności wykonania różne techniki wykrawania.

ASTORplast dostarcza elementy wykrawane zgodnie z Twoimi wytycznymi. Elementy te są przeznaczone do różnych indywidualnych obszarów zastosowania, mogą być one wykonane jako nieklejące lub jako jedno- lub dwustronnie klejące.

Ponad 40 lat doświadczenia użytkowego w najróżniejszych branżach



Przemysł samochodowy



Branża budowlana



Przemysł szklarski



Przemysł przetwórczy



Rozwój i współpraca



ASTORplast posiada oczywiście certyfikat DIN EN ISO 9001:2000

wzór **ASTORmoll**

wzór **ASTORpol**

wzór **ASTORtex**

Dostępne wykonania elementów:



wykrawane jako zestaw

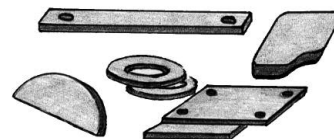

wykrawane luzem

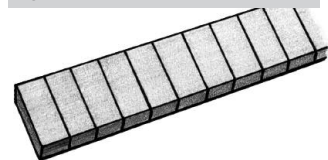

wykrawane na rolce w poprzek

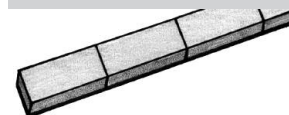

wykrawane na rolce wzdłuż

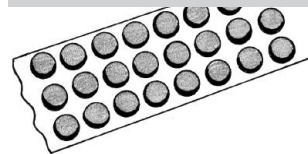

wykrawane wielopasmowo

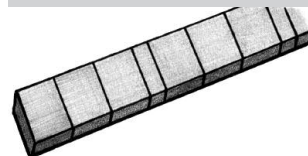

wykrawane z cięciem wewnątrz obrysu

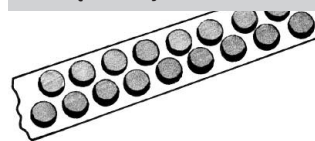

wykrawane z przesunięciem

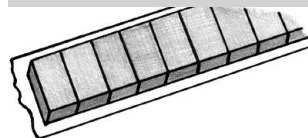

z wystającym papierem ochronnym

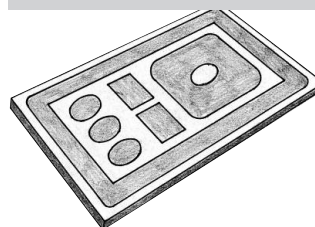

wykonanie bez resztek po wykrawaniu

wykonanie z resztkami po wykrawaniu

wykonanie bez arkusza po wykrawaniu

Samoprzylepne produkty ASTORplast podstawą TWOICH

Szeroka oferta produkcyjna firmy ASTORplast to z całą pewnością optymalna podstawa dla indywidualnych elementów wykrawanych. Wybierz potrzebny produkt z naszej oferty standardowej lub zleć wykonanie wyrobu specjalnego na Twoje indywidualne potrzeby. Nasz techniczny doradca chętnie udzieli wszelkiej fachowej pomocy.

ASTORtex

Systemy taśm klejących na bazie

- zawiesziny akrylanów
- syntetycznego kauczuku
- akrylanów sieciujących pod wpływem promieniowania UV

W zależności od przeznaczenia produkowane z różnych materiałów nośnych i z różnymi taśmami ochronnymi.

ASTORfoam

Jedno- i dwustronna samoprzylepna i nieklejąca pianka z PE / PVC / PUR lub z kauczuku komórkowego.

W zależności od przeznaczenia z różnymi systemami klejów, nośników i taśm ochronnych.

ASTORMount

Dwustronne samoprzylepne taśmy klejące do prac montażowych. Do klejenia profili, listew i luster. Wykonane ze specjalnych pianek PE i PUR.

W zależności od przeznaczenia produkowane z różnymi systemami klejów i taśmami ochronnymi.

ASTORdist

Przekładki z korka są idealnym elementem dystansowym do układania w stopy szkła, tworzyw sztucznych, drewna i wielu innych materiałów o wrażliwej powierzchni zewnętrznej. Pełnią funkcję ochronną podczas transportu i składowania, są łatwe w użyciu.

Dostępne jako Kombikork o grubości 3 mm:

- na rolce, wstępnie wykrojone
- wykrojona pianka na piance
- na szpuli, wykrojone / niewykrojone, do automatów Lisec i Lenhardt-Bystronic
- korek słabo klejący (od 2 mm, wykrojony, na rolce)

Przy odpowiedniej ilości zamawianych elementów możliwe są wymiary specjalne.

ASTORfoil

Samoprzylepna folia aluminiowa i miedziana. Odpowiednio do przeznaczenia dostępna z tworzywami zespolonymi lub różnymi systemami klejów i taśm ochronnych.

ASTORSpezial

Jedno- i dwustronna taśma samoprzylepna z różnymi materiałami, jak np. z taśmą z włókna szklanego, z profilami z gumy porowatej EPDM lub z papą bitumiczną.

Tworzymy silne więzy



Od ponad 40 lat firma ASTORplast oferuje standardowe i specjalne wyroby w dziedzinie technicznych taśm klejących i wyrobów samoprzylepnych.

Grupa ASTORplast ze swoimi zakładami produkcyjnymi w Niemczech i Szwajcarii jest europejskim liderem w tej dziedzinie.



Produkowane przez nas wyroby znajdują zastosowanie prawie we wszystkich gałęziach przemysłu przetwórczego i warsztatach rzemieślniczych. Nasi pracownicy posiadają wysoką motywację i są dobrze wyszkoleni, pracują oni w sposób ukierunkowany na potrzeby klientów nad nowymi, innowacyjnymi rozwiązaniami. Ciągłe inwestowanie w podnoszenie wydajności produkcji, w automatyzację i bezpieczeństwo procesów gwarantuje najwyższą jakość produktów. Doświadczenie wielu dziesięcioleci oraz własna i neutralna kontrola jakości zapewniają przy tym stały, wysoki poziom produktów.



Ochrona środowiska naturalnego i techniki klejenia nie stanowią w firmie ASTORplast żadnej sprzeczności. Już od dziesięcioleci wszystkie nasze wyroby są całkowicie wolne od rozpuszczalników.



ASTORplast Klebetechnik AG
Limesweg 19
D-73553 Alfdorf
Tel +49 71 72-303-0
Fax +49 71 72-303-99
info@astorplast.de
www.astorplast.de



ASTORplast AG
Zürichstrasse 59
CH-8840 Einsiedeln
Tel +41 55 418 75 60
Fax +41 55 418 75 61
info@astorplast.ch
www.astorplast.ch



ASTORplast Italia Srl
Via Sacco 4
I-37026 Pescantina (VR)
Tel +39 045 7 15 35 40
Fax +39 045 6 75 35 09
info@astorplast.it
www.astorplast.it



ASTORplast
Selbstklebeprodukte GmbH
Randlstraße 12
A-4061 Pasching
Tel +43 7229 513 34
Fax +43 7229 513 34-11
info@astorplast.at
www.astorplast.at



Biuro Dystrybucji we Francji
Tel. kom. +33 6.82.88.11.91
www.astorplast.com



Biuro Dystrybucji w Polsce
Tel. kom. +48 601 364 011
www.astorplast.com



Biuro Dystrybucji w Hiszpanii
Tel. kom. +34 665.533.231
www.astorplast.com

ASTORplast
SELBSTKLEBETECHNIK